



СТОИМОСТЬ
150 000 000 Р
2 152 080 /M2



МЕТРО КИЕВСКАЯ
пр-т Кутузовский, уч. 12/32/1,
вл. 12



ПЛОЩАДЬ
69.7 M²



КОМНАТ
2



ЭТАЖ/ЭТАЖНОСТЬ
6 / 18



ОТДЕЛКА
Чистовая

РАСПОЛОЖЕНИЕ НА КАРТЕ



ЖК «VESPER КУТУЗОВСКИЙ»



АДРЕС

**пр-т Кутузовский, уч. 12/32/1,
вл. 12**



МЕТРО

Киевская
10 минут пешком



ОКРУГ

Западный



РАЙОН

Дорогомилово

150 000 000 Р

2 152 080 /M2

ПОДРОБНО ОБ ОБЪЕКТЕ



КОМНАТ/СПАЛЕН

2



ВЫСОТА ПОТОЛКОВ



КОЛ-ВО САМУЗЛОВ

2



ПАРКИНГ

Подземная

В продажу предлагается отличная квартира с готовой отделкой в "Веспер Кутузовский" по переуступке от физического лица. Один взрослый собственник, без обременений.

Планировкой предусмотрено:

- кухня-гостиная
- спальня
- 2 гардеробных
- 2 санузла
- холл

Предусмотрена приточно-вытяжная вентиляция, мультizonальная система кондиционирования, установка механического фильтра грубой и тонкой очистки воды.

В квартире будут установлены внутренние перегородки, двери входные и межкомнатные, выполнено устройство полов, отделка стен и потолков, установлена встроенная кухонная мебель и техника.

Резидентам "Веспер Кутузовский" будут доступны все преимущества жизни в мегаполисе. Близость к воде и благоприятная экология делают этот район одним из самых привлекательных и востребованных в городе.





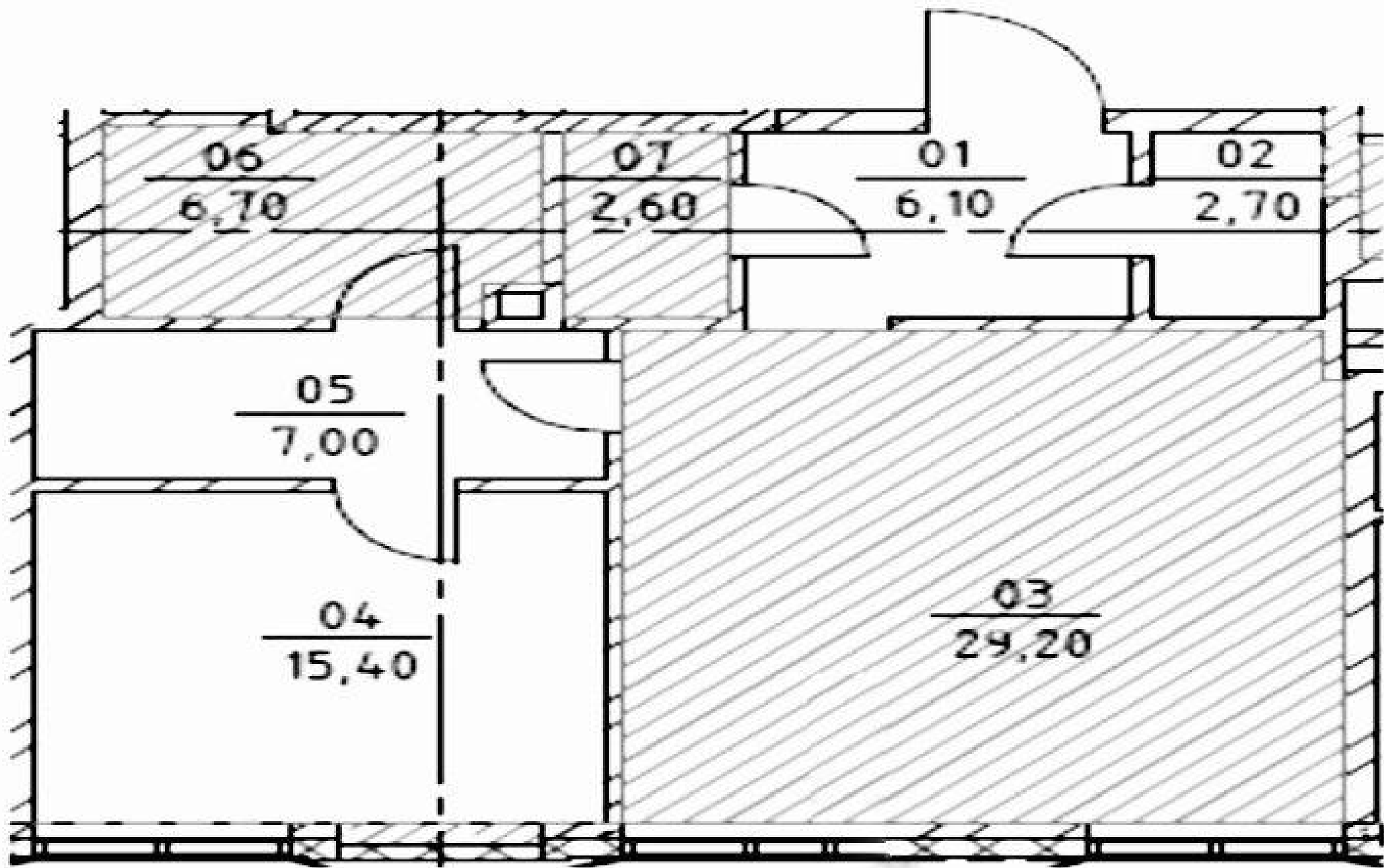





ЖК «VESPER КУТУЗОВСКИЙ»



 ГОД ПОСТРОЙКИ
2028

 ЗАСТРОЙЩИК
**ООО «СЗ
ДИВИНУС
ИММОБИЛА»**

 КОЛ-ВО КВАРТИР

 ЭТАЖНОСТЬ
18

КОНТАКТЫ



ГУТНИКОВА ОЛЬГА СПЕЦИАЛИСТ ПО НЕДВИЖИМОСТИ

Департамент городской
недвижимости
Агентство элитной
недвижимости

ул Малая Пироговская, д 16

+7(925)227-5546

gutnikova@chaseestate.ru

chaseestate.ru

